



Maksymalny ciężar skrzydła
bramy

500 kg

Prędkość przesuwu skrzydła
bramy

12 m/min

Częstotliwość użytkowania

30%



- Do użytku przydomowego
- Szybka i prosta instalacja dzięki wbudowanej centrali sterującej
- Napęd samohamowny - nie wymaga stosowania zamka elektromagnetycznego nawet w sytuacji braku zasilania
- W przypadku awarii zasilania, rozblokowanie napędu zabezpieczone kluczem spersonalizowanym umożliwia ręczne otwarcie i zamknięcie bramy



WYMIARY URZĄDZENIA I SPECYFIKACJA TECHNICZNA

Model	740
Napięcie zasilania	220-240 V AC 50/60 Hz
Rodzaj silnika	Asynchroniczny, jednofazowy
Maksymalny pobór mocy	350 W
Maksymalny moment obrotowy	18 Nm (*)
Maksymalna siła ciągu	450 N (*)
Stopień redukcji	1:25
Maksymalna szerokość skrzydła bramy	15 m
Prędkość przesuwu skrzydła bramy	12 m/min
Regulacja prędkości przesuwu	Brak
Wyłącznik krańcowy	Magnetyczny
Koło zębate	Z16 M4
Enkoder	Optyczny, inkrementalny
Regulacja siły	Poprzez centralę sterującą (50 poziomów)
Temperatura otoczenia podczas pracy	-20°C ÷ +55°C
Zabezpieczenie termiczne	140°C
Stopień ochrony	IP44
Ciężar urządzenia	10 kg
Wymiary urządzenia (DxGxW)	295x181x320 mm
Maksymalny ciężar skrzydła bramy	500 kg
Częstotliwość użytkowania	S3 - 30%
Centrala sterująca	740 D (wbudowana)

(*) dane odnoszą się do zasilania napięciem 230 V AC 50 Hz

DOSTĘPNE MODELE

Model	Kod	Cena netto
740	1097805	1 800 zł

ZAWARTOŚĆ OPAKOWANIA

Opakowanie zawiera: napęd elektromechaniczny 740 z kołem zębatym Z16 M4 oraz wbudowaną centralą sterującą 740 D i enkoderem, dwa klucze spersonalizowane do rozblokowania napędu, magnesy do aktywacji wyłącznika krańcowego, podstawę montażową.

Przykłady typowych instalacji → patrz strona 331

CENTRALA STERUJĄCA



Centrala sterująca 740 D kompatybilna z napędami 740/741
Więcej → strona 133

202269 **700 zł**

LISTWY ZĘBATE



Listwa metalowa, galwanizowana (8x30x1000 mm) z elem. mocującymi, moduł 4

LZ 08



Listwa metalowa, galwanizowana (10x30x1000 mm) z elem. mocującymi, moduł 4

LZ 10



Listwa metalowa, galwanizowana (12x30x1000 mm) z elem. mocującymi, moduł 4

LZ 12

>>



Listwa nylonowa z rdzeniem stalowym (20x30x1000 mm) bez elem. mocujących, moduł 4
LZ 20

WYMIARY URZĄDZENIA (MM)

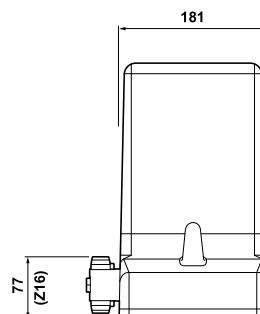
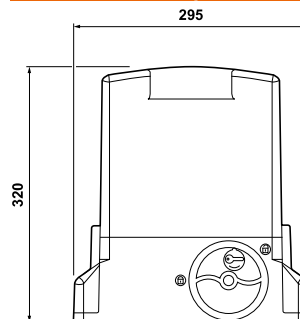

W przypadku innych konfiguracji zapoznaj się z instrukcją dostarczoną wraz z urządzeniem.

UWAGA

♦ Maksymalny ciężar skrzydła bramy: 500 kg.

INNE AKCESORIA

Przełączniki kluczykowe
strona 172

Urządzenia zabezpieczające
strona 183

Nadajniki i radioodbiorniki
strona 164

Fotokomórki i kolumny
strona 180

Lampy ostrzegawcze
strona 191

Akcesoria różne
strona 192