



NAPĘDY DO BRAM PRZESUWNIWYCH



Napędy do bram przesuwanych rezydencjalnych. Przeznaczone do bram o masie do 400 lub 600kg. Posiadają silnik zasilany napięciem 24V oraz wbudowaną centralę HAMAL. Elektromechaniczny wyłącznik krańcowy. Programowanie centrali odbywa się za pomocą przycisków, potencjometrów i DIP-SWITCHES. Funkcja amperometrycznego wykrywania przeszkody, miękki start i spowolnienia to tylko niektóre atrybuty napędów DEIMOS BT. Odblokowanie za pomocą dźwigni na spersonalizowany klucz (ok. 40 numerów wkładek) daje dodatkowe bezpieczeństwo przed wtargnięciem na teren posesji.

WYMIARY (mm)

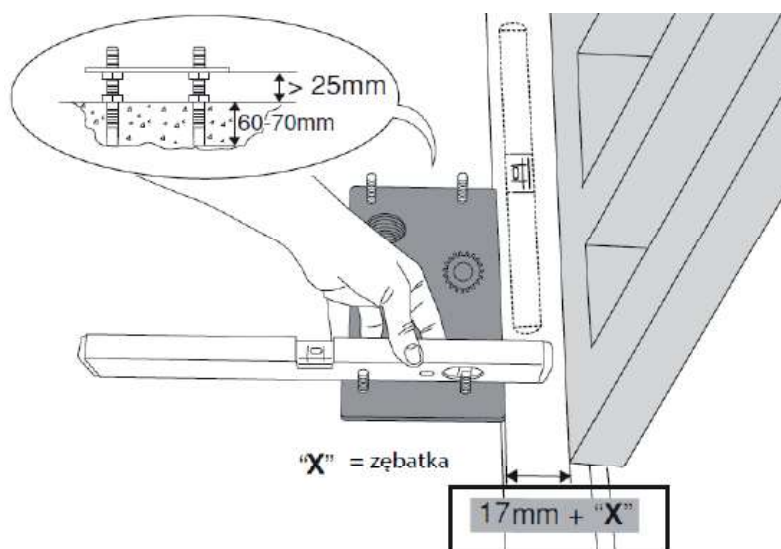
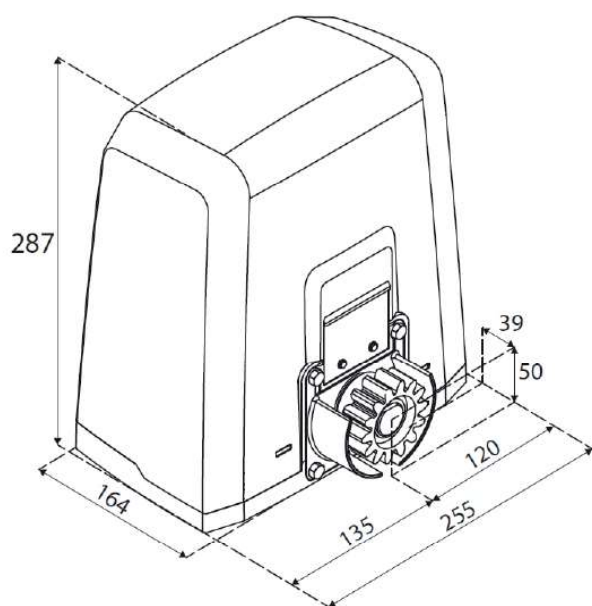

SPECYFIKACJA TECHNICZNA

	DEIMOS BT A400	DEIMOS BT A600
Centrala sterująca		HAMAL
Napięcie zasilania		230V ±10% 50 Hz
Napięcie zasilania silnika		24 V
Pobór mocy	50 W	70 W
Max. waga bramy	400 kg/300 kg(Z18)	600 kg/360 kg(Z18)
Prędkość otwarcia		12 m/min
Rodzaj wyłączników krańcowych		Elektromechaniczne
Moduł koła zębatego		4 (koto zębate 14 zębów), przy 18 zębach 15,5 m/min.
Spowolnienia		TAK (regulowane)
Blokada		Mechaniczna
Odblokowanie		Klucz spersonalizowany (ok. 40 numerów wkładek)
Reakcja na uderzenie		D-Track
Częstotliwość użytkowania		Intensywna
Klasa szczelności		IP24
Zakres temp. pracy		-20 ÷ 55 °C

KOD	Nazwa	Cena netto	Opis
R925289 00002	DEIMOS BT A400 KIT* PL	1550 zł	Kompletny zestaw 24 V do bram przesuwnych o wadze do 400 kg. Centrala sterująca HAMAL, zintegrowany odbiornik 2-kanatowy CLONIX64, fotokomórki COMPACTA A20-180, pilot MITTO B2.
R925291 00002	DEIMOS BT A600 KIT* PL	1620 zł	Kompletny zestaw 24 V do bram przesuwnych o wadze do 600 kg. Centrala sterująca HAMAL, zintegrowany odbiornik 2-kanatowy CLONIX64, fotokomórki COMPACTA A20-180, pilot MITTO B2.

* szczegółowe opisy zestawów znajdują się na stronie 193

HAMAL: Centrala sterująca z potencjometrami, przyciskami i przełącznikami DIP do sterowania jednym napędem z silnikiem 24V.

HAMAL - Zintegrowana - 700 zł (I700008 10001-BT A400; I700009 10001 - BT A600)



- Centrala sterująca z potencjometrami, przyciskami i przełącznikami DIP do sterowania jednym napędem na 24V - 70W.
- Napięcie zasilania centrali: 230V
- Główne cechy: ponumerowane, kolorowe listwy zaciskowe, wbudowany odbiornik dwukanatowy na 63 piloty, inteligentny system zarządzania momentem obrotowym D-Track, spowolnienie podczas otwierania i zamykania.
- Główne funkcje: automatyczne zamykanie, funkcja furtki (**30% pełnego otwarcia**) sterowana radiowo, wejście listwy krawędziowej 8k2, zamykanie po foto, sterowanie START, OTWÓRZ, fototest. Diagnostyka na diodach LED.

AKCESORIA

	SP130 - 36 zł Nylonowa listwa zębata z rdzeniem stalowym, w odcinkach 1 m, z 4 uchwyty montażowymi bez śrub, wymiary 22 x 30 mm, cena za 1m.		D571053 - CVZ - 73 zł Stalowa listwa zębata ocynkowana(moduł 4), w odcinkach 1 m z dystansami montażowymi, wymiary 30 x 12 mm, cena za 1 m. Dopuszczalna waga bramy 1000kg.
	N999320 - CVZ-S - 67 zł Stalowa listwa zębata ocynkowana(moduł 4), w odcinkach 1m z dystansami montażowymi, wymiary 30 x 8 mm, cena za 1m. Dopuszczalna waga bramy 800kg.		N999151 - SFD - 38 zł Podstawa montażowa dla napędów DEIMOS (dostarczana w zestawie).
	P125035 - SL BAT2 - 350 zł Zestaw zasilania awaryjnego dla: Deimos BT A, Ares BT A, Deimos Ultra BT A, Ares Ultra BT A.		D111906 - MITTO B4 - 79 zł Pilot 4-kanatowy. Zasięg 50/100 m. Napięcie zasilania 12 V , 23 A.
	CVZ-S/PL - 34 zł Stalowa listwa zębata ocynkowana, w odcinkach 1m z dystansami montażowymi, wymiary 30 x 8 mm, cena za 1m		new D114093 00003 - RADIUS LED BT A R1 - 150 zł Lampa sygnalizacyjna ze zintegrowaną anteną do silników zasilanych napięciem 24V.
	new D114094 00003 - RADIUS LED BT A RO - 170 zł Lampa sygnalizacyjna bez wbudowanej anteny do silników z zasilaniem 24 V.		new D114168 00003 - RADIUS LED BT A R1 W - 160 zł Lampa sygnalizacyjna z wbudowaną anteną do silników z zasilaniem 24 V. Białe migające światło.
	new P111782 - COMPACTA A20-180 - 170 zł Fotokomórki z regulowanym kątem widzenia +/- 90° w nadajniku i odbiorniku. Zasięg do 20m (10m gwarantowane we wszystkich warunkach). Zasilanie 12-33 Vac i 15-35 Vdc.		D111904 - MITTO B2 - 63 zł Pilot 2-kanatowy. Zasięg 50/100 m. Napięcie zasilania 12 V , 23 A.

	U-Link
new	Nowość
	Koniec serii

	U-Control str. 137
---	------------------------------

	AKCESORIA str. 142-163
NOWOŚCI	s.20
BFT EASY SET - APLIKACJA	s.23
E5 BT A12/A18	s.40
ELI BT A35 VELOCE/A40	s.42
ELI AC A35 VELOCE/A40	s.44
ARES VELOCE SMART BT A500/1000	s.66
ICARO VELOCE SMART AC A1000/2000	s.72

BOTTICELLI SMART BT A	s.84
ARGO BT A20/35	s.86
WIND - SIŁOWNIK DO BRAM ROLOWANYCH	s.94
MAXIMA ULTRA 36	s.98
GIOTTO ULTRA 36	s.106
DETEKTOR AKUSTYCZNY, GSM	s.173
DOMOFONY MODUŁOWE GSM/D.E.C.T	s.176

	ZESTAWY str. 184-199
---	--------------------------------