

KUSTOS ULTRA BT A



- HOME ACCESS AUTOMATION
- U-Link
- 24 V
- d-track
- rolling code
- er ready
- ee link



Oferta siłowników elektromechanicznych do użytku domowego, odpowiednich do bram skrzydłowych o szerokości do 4 metrów i wadze do 500 kg. Szybka i praktyczna instalacja: nowe urządzenia KUSTOS BT A zostały zaprojektowane, aby umożliwić szybki i łatwy montaż dzięki licznym ważnym rozwiązaniom, takim jak magnetyczne wyłączniki krańcowe i magnetyczny klin blokujący uchwyt. Ponadto wersja ULTRA jest wyposażona w dwa regulowane ograniczniki mechaniczne (otwarcia i zamknięcia). Śruba ślimakowa całkowicie zastąpiona (IP44) pozwala dłużej cieszyć się wysoką kulturą pracy siłowników.

WYMIARY (mm)

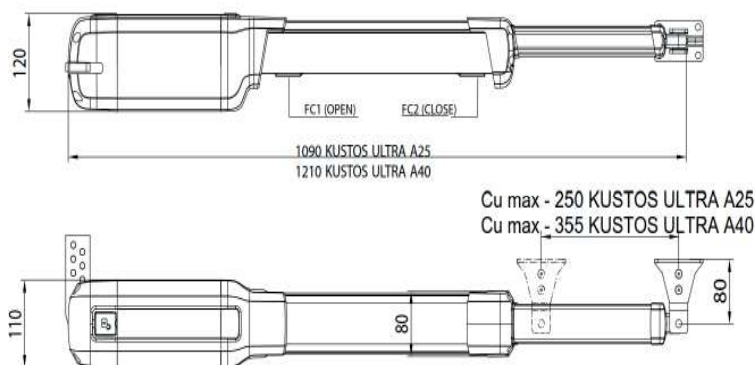

		KUSTOS BT A 25 - KUSTOS ULTRA BT A 25									
z > 60 (mm)	a (mm)	100	110	120	130	140	150	160	170	180	190
		b (mm)	100			114	118	110	104	100	96
110			108	112	110	103	97	96	92		
120		103	107	110	105	99	96	92			
130	99	102	106	109	101	96	92				
140	98	101	103	102	96	92					
150	97	100	100	95	92						
160	97	100	97	92							
170	96	97	92								
180	96	92									
190	92									α°	

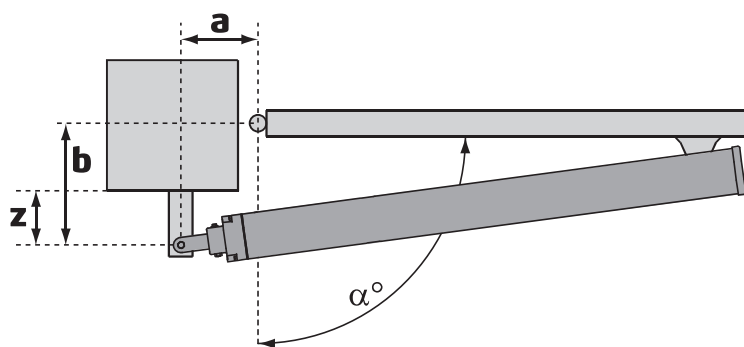

		KUSTOS BT A 40 - KUSTOS ULTRA BT A 40												
z > 60 (mm)	a (mm)	100	110	120	130	140	150	160	170	180	190	200	210	220
		b (mm)	100				117	120	123	126	119	113	108	104
110				112	116	119	121	122	116	110	105	105		
120			107	110	114	117	120	117	111	106	102			
130		103	106	109	113	116	117	113	107	102				
140	97	102	105	108	112	115	113	110	103					
150	97	101	104	107	110	113	110	104						
160	97	100	104	107	109	110	105							
170	96	100	103	106	108	105								
180	96	100	103	106	107									
190	96	99	102	105										
200	96	98	101											
210	95	98												
220	95												α°	

SPECYFIKACJA TECHNICZNA

	KUSTOS ULTRA BT A25	KUSTOS ULTRA BT A40
Centrala sterująca	THALIA LIGHT	
Napięcie zasilania	230V ±10% 50 Hz	
Napięcie zasilania silnika	24 V	
Pobór mocy	40 W	
Max. długość skrzydła	2.5 m	4 m
Max. ciężar skrzydła	400 kg	500 kg
Użyteczny skok roboczy	250 mm	355 mm
Max. kąt otwarcia	118 °	126 °
Czas otwarcia	13 s	17 s
Typ krańcówek	Magnetyczne	
Spowolnienie	TAK	
Blokada	Mechaniczna	
Odblokowanie	Spersonalizowany klucz (ok. 40 numerów wkładek)	
Reakcja na przeszkodę	D-Track	
Częstotliwość użytkowania	Średnio-intensywna	
Klasa szczelności	IP44	
Zakres temp. pracy	-20 ÷ 55 °C	

KOD	Nazwa	Cena netto	Opis
P935101 00002	KUSTOS ULTRA BT A25	1150 zł	Samohamowny elektromechaniczny siłownik na 24 V do bram skrzydłowych o wadze do 400 kg i długości 2,5 m. Zabudowana śruba ślimakowa. Magnetyczne wyłączniki krańcowe. Zintegrowane ograniczniki mechaniczne na otwarciu i zamknięciu.
P935102 00002	KUSTOS ULTRA BT A40	1250 zł	Samohamowny elektromechaniczny siłownik na 24 V do bram skrzydłowych o wadze do 500 kg i długości 4 m. Zabudowana śruba ślimakowa. Magnetyczne wyłączniki krańcowe. Zintegrowane ograniczniki mechaniczne na otwarciu i zamknięciu.
	KUSTOS ULTRA BT A25 KIT *	2990 zł	Zestaw dwóch siłowników KUSTOS ULTRA BT A25, centrala sterująca THALIA LIGHT, fotokomórki COMPACTA A20-180, pilot MITTO B2.
	KUSTOS ULTRA BT A40 KIT *	3090 zł	Zestaw dwóch siłowników KUSTOS ULTRA BT A40, centrala sterująca THALIA LIGHT, fotokomórki COMPACTA A20-180, pilot MITTO B2.

* szczegółowe opisy zestawów znajdują się na stronie 190

THALIA LIGHT: Centrala sterująca z wyświetlaczem dla jednego lub dwóch siłowników elektromechanicznych 24V do bram skrzydłowych



D113745 00002 - THALIA LIGHT - 680 zł



- Zastosowanie: centrala sterująca z wyświetlaczem dla jednego lub dwóch siłowników elektromechanicznych 24V do bram skrzydłowych
- Napięcie zasilania : 230V jedna faza
- Napięcie zasilania silników: 24Vdc 180W max każdy
- Główne cechy: standardowe, kolorowe i ponumerowane listwy zaciskowe, uproszczone programowanie za pomocą wyświetlacza i zintegrowanego 2-kanalowego odbiornika, innowacyjna technologia D-Track, spowolnienie podczas otwierania i zamykania oraz elektroniczne samouczenie AUTOSSET
- Główne funkcje: funkcja automatyczna (Ar,Ac) , zamknięcie po foto, funkcja furtki, funkcja deadman
- Kompatybilność: LIBRA C MA, LIBRA, LIBRA R, LIBRA MA R

AKCESORIA

<p>D113747 00002 - THALIA P - 1560 zł</p> <p>Centrala sterująca dla jednego lub dwóch elektromechanicznych i hydraulicznych siłowników 24V do bram skrzydłowych dla bardzo złożonych systemów.</p>	<p>new P111782 - COMPACTA A20-180 - 170 zł</p> <p>Fotokomórki COMPACTA A20-180 z regulowanym kątem widzenia +/- 90° w nadajniku i odbiorniku. Zasięg do 20m (10m gwarantowane we wszystkich warunkach). Zasilanie 12-33 Vac i 15-35 Vdc.</p>
<p>new N735002 - SFR B - 72 zł</p> <p>Regulowany wspornik ścienny, krótki, do silników liniowych do bram skrzydłowych (z wyłączeniem P4.5-P7)</p>	<p>new N735003 - SFR-L B - 110 zł</p> <p>Regulowany wspornik ścienny długi do silników liniowych do bram skrzydłowych (z wyłączeniem P4.5-P7)</p>
<p>new N735002 00001 - SFR B - KOMPLET - 120 zł</p> <p>Regulowany wspornik ścienny, krótki, do silników liniowych do bram skrzydłowych (z wyjątkiem P4,5-P7), z uchwytem płaskim</p>	<p>new N735003 00001 - SFR-L B - KOMPLET - 150 zł</p> <p>Regulowany wspornik ścienny, długi, do silników liniowych do bram skrzydłowych (z wyjątkiem P4,5-P7), z uchwytem płaskim</p>
<p>D730178 - PLE - 47 zł</p> <p>Płyta kotwiąca do przyspawania mocowań do stópów murowanych dla napędów LUX, ORO, PHOBOS</p>	<p>P125020 - BBT BAT - 720 zł</p> <p>Zestaw zasilania awaryjnego dla THALIA LIGHT i THALIA P.</p>
<p>new D114093 00003 - RADIUS LED BT A R1 - 150 zł</p> <p>Lampa sygnalizacyjna z wbudowaną anteną do silników z zasilaniem 24 V.</p>	<p>new D114094 00003 - RADIUS LED BT A RO - 170 zł</p> <p>Lampa sygnalizacyjna bez wbudowanej anteny do silników z zasilaniem 24 V.</p>
<p>new D114168 00003 - RADIUS LED BT A R1 W - 160 zł</p> <p>Lampa sygnalizacyjna z wbudowaną anteną do silników z zasilaniem 24 V. Białe migające światło.</p>	<p>N733646 - ARB KUSTOS (PRZÓD) - 130 zł</p> <p>Przedni regulowany uchwyt do mocowania Kustos BT A. Do jednego siłownika.</p>
<p>D111904 - MITTO B2 - 63 zł</p> <p>Pilot 2-kanalowy. Zasięg 50/100 m. Napięcie zasilania 12 V , 23 A.</p>	<p>D111906 - MITTO B4 - 79 zł</p> <p>Pilot 4-kanalowy. Zasięg 50/100 m. Napięcie zasilania 12 V , 23 A.</p>

	U-Link
	Nowość
	Koniec serii

	U-Control str. 137
--	-----------------------

	AKCESORIA str. 142-163
--	---------------------------

NOWOŚCI	s.20
BFT EASY SET - APLIKACJA	s.23
E5 BT A12/A18	s.40
ELI BT A35 VELOCE/A40	s.42
ELI AC A35 VELOCE/A40	s.44
ARES VELOCE SMART BT A500/1000	s.66
ICARO VELOCE SMART AC A1000/2000	s.72

BOTTICELLI SMART BT A	s.84
ARGO BT A20/35	s.86
WIND - SIŁOWNIK DO BRAM ROLOWANYCH	s.94
MAXIMA ULTRA 36	s.98
GIOTTO ULTRA 36	s.106
DETEKTOR AKUSTYCZNY, GSM	s.173
DOMOFONY MODUŁOWE GSM/D.E.C.T	s.176

	ZESTAWY str. 184-199
--	-------------------------