

D1000

Napęd elektromechaniczny

do bram garażowych do użytku przydomowego i półprzemysłowego z jednoczęściową szyną jezdnią

CE

omn
idec

2e
easy



Wszechstronność

Model D1000 to napęd z silnikiem 24V, z jednoczęściową szyną jezdnią z łańcuchem napędowym lub paskiem kewlarowym, która zapewnia cichą i płynną obsługę wszelkich bram garażowych. Nie wymaga żadnych adaptacji dostosowujących bramę do montażu napędu i bez problemu może być instalowany w już zamontowanych bramach obsługiwanych dotychczas ręcznie.

Szybki i łatwy montaż

Napęd do bram garażowych jest łatwy w montażu. Montuje się go do sufitu garażu. Bardzo proste programowanie umożliwia ustawienie pozycji krańcowych bramy (otwarcia/zamknięcia) i zwolnienia przed domknięciem. Po zakończeniu cyklu programowania napęd działa poprawnie bez jakichkolwiek dodatkowych regulacji.

Komfort użytkownika

Aby uniknąć uszkodzeń mechanicznych bramy, w napędzie została zastosowana elektroniczna kontrola prędkości. Po uruchomieniu procesu otwierania brama rusza delikatnie i wolno aby po chwili osiągnąć normalną szybkość otwierania i przed domknięciem napęd zwalnia aby zapewnić ciche i delikatne domknięcie bramy.

D1000 - CHARAKTERYSTYKA TECHNICZNA

	D1000
Zasilanie	230 V, 50 (60) Hz
Silnik elektryczny	24 Vdc
Pobór mocy	350 W
Min. wysokość nadproża	35 mm
Maks. siła ciągu / nacisku	1000 N
Hałas przy normalnej prędkości	52 db(A)

	D1000
Stopień ochrony	IP20
Oświetlenie usługowe	230V 40W
Czas wygaszenia oświetlenia	120 s
Prędkość wózka prowadnicy	8,9 m/min.
Maks. skok prowadnicy	1900 - 2500 - 3100
Zakres temperatur pracy	-20°C +55°C

WYMIARY ZEWNĘTRZNE

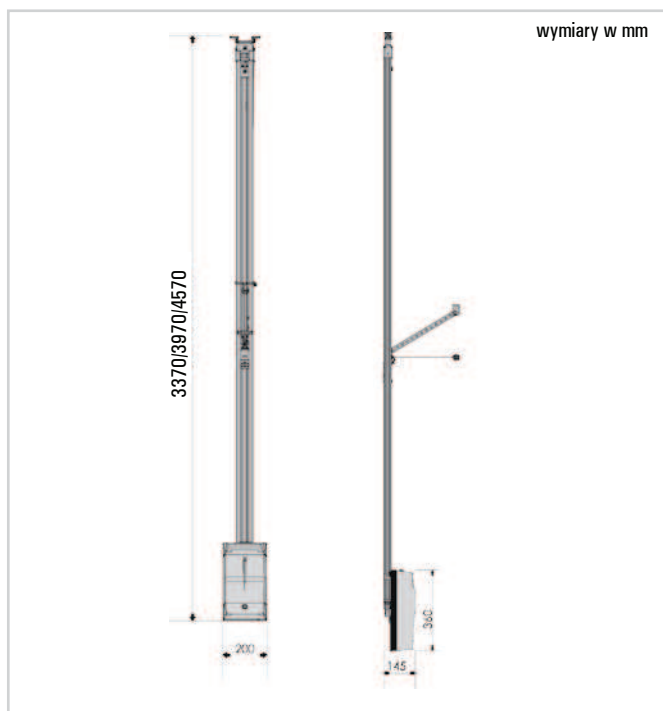

WYMIARY INSTALACYJNE

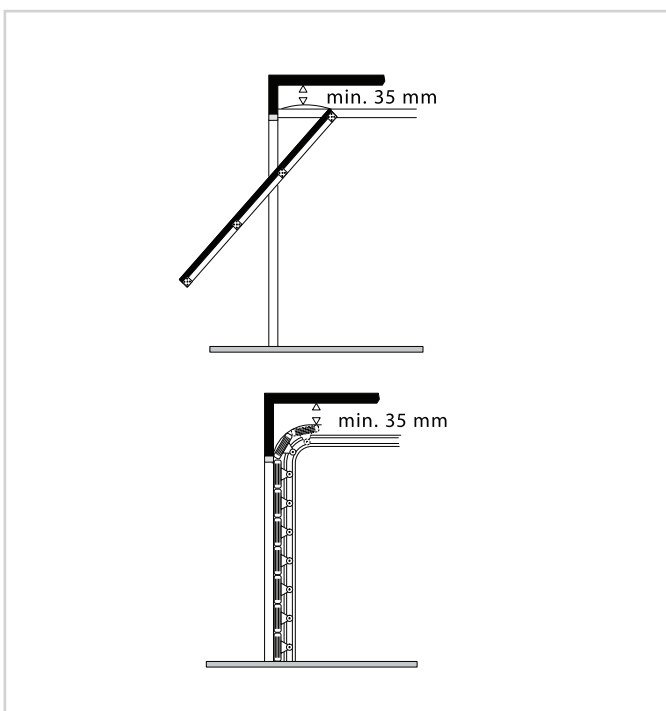

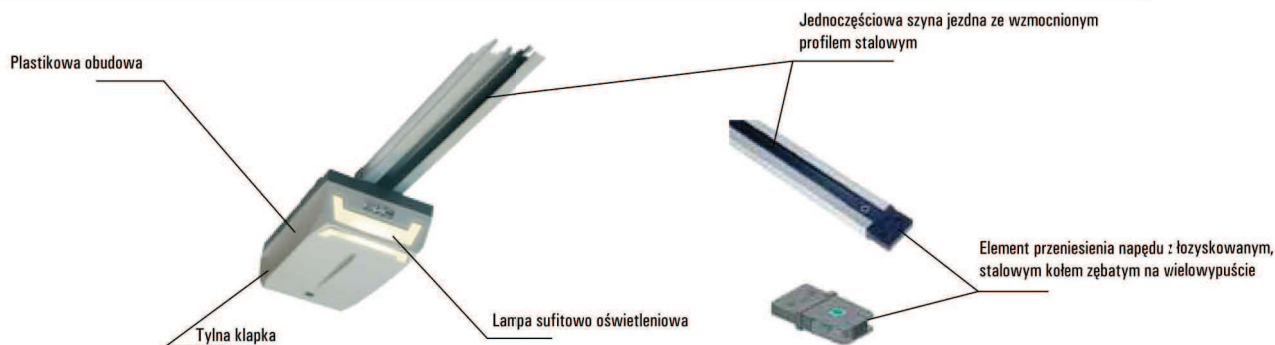

D1000 - Wyposażenie i cennik

Model	Zastosowanie		Centrala sterująca	Kod artykułu	Cena netto (zł)	Cena brutto (zł)
	Maks. wymiary bramy szer. x wys. (m)	Częstotliwość użytkowania (cykle/godz.)				
D1000 - głowica	-	20	E1000	11060101	897,00	1.103,31
Szyna 2400mm z łańcuchem** bramy uchylne / bramy segmentowe	5,00x1,90(*)	-	-	390119	224,00	275,52
Szyna 3000mm z łańcuchem** bramy uchylne / bramy segmentowe	5,00x2,50(*)	-	-	390125	245,00	301,35
Szyna 3600mm z łańcuchem** bramy uchylne / bramy segmentowe	5,00x3,10(*)	-	-	390131	282,00	346,86
Szyna 4200mm z łańcuchem** bramy uchylne / bramy segmentowe	5,00x3,80(*)	-	-	390138	325,00	399,75
Szyna 2400mm z paskiem** bramy uchylne / bramy segmentowe	5,00x1,90(*)	-	-	390120	346,00	425,58
Szyna 3000mm z paskiem** bramy uchylne / bramy segmentowe	5,00x2,50(*)	-	-	390126	372,00	457,56
Szyna 3600mm z paskiem** bramy uchylne / bramy segmentowe	5,00x3,10(*)	-	-	390132	409,00	503,07
Szyna 3000mm z łańcuchem** 2-częściowa	5,00x2,50(*)	-	-	390225	278,00	341,94
Szyna 3600mm z łańcuchem** 2-częściowa	5,00x3,10(*)	-	-	390231	305,00	375,15

Wyposażenie dodatkowe do modelu D1000

	Kod artykułu	Cena netto (zł)	Cena brutto (zł)
Ramię do bram segmentowych	390768	57,00	70,11
Zestaw do obsługi rygli	201	213,00	261,99
Podpora szyny jezdnej	390765	145,00	178,35
Zestaw zasilania awaryjnego z bateriami X - BAT	390923	440,00	541,20
Zewnętrzny mechanizm odblokowujący z istniejącą kławką	390488	36,00	44,28
Zewnętrzny mechanizm odblokowujący z kluczem indywidualnym	424591001-424591036	148,00	182,04
Urządzenia zdalnego sterowania, bezpieczeństwa i sygnalizacji	patrz strony od 77 do 81		

Zestaw D1000 - do bram garażowych

Ilość	Opis wyposażenia	Kod artykułu	Cena netto (zł)	Cena brutto (zł)
1	Głowica napędu D1000 z wbudowaną centralą sterującą E1000	11060101	1.346,00	1.655,58
1	Szyna 3000 mm z łańcuchem	390125		
1	Moduł radioodbiornika XF 868 MHz	319007		
1	Pilot 2-przyciskowy XT2 868 SLH LR (czarny/biały)	7870091/787009		
Cena zestawu D1000 z modułem radiowym XF433 i pilotem 4-przyciskowym XT4 433 RC/RCBE			1.326,00	1.630,98

Uwagi

*Maksymalna wysokość zależy od budowy bramy. Podane wartości odnoszą się do typowych konstrukcji.

** Długość szyny jednocześnie w opakowaniu wynosi odpowiednio 2700, 3300, 3900 mm. Długość szyny 2-częściowej w opakowaniu wynosi odpowiednio 1700 i 2000 mm.

Dla zwiększenia zasięgu pilotów do odbiornika RP należy podłączyć antenę zewnętrzną (montowaną na zewnątrz garażu).

AKCESORIA



*Linka odblokowująca z istniejącą kławką
390488



Linka odblokowująca z kluczem
424591001-36



Bateria zasilania awaryjnego X-BAT
390923



Lampa XL 24 L
str. 78



Pilot XT2 868 SLH LR
str. 74



Pilot XT4 868 SLH LR
str. 74